

**Installatievoorschriften**

Motor op afstand buiten

**Instructions d'installation**

Moteur dissocié extérieur

**Montageanleitung**

Externes Motor Außenwand

445999/1

**NOVY<sup>®</sup>**

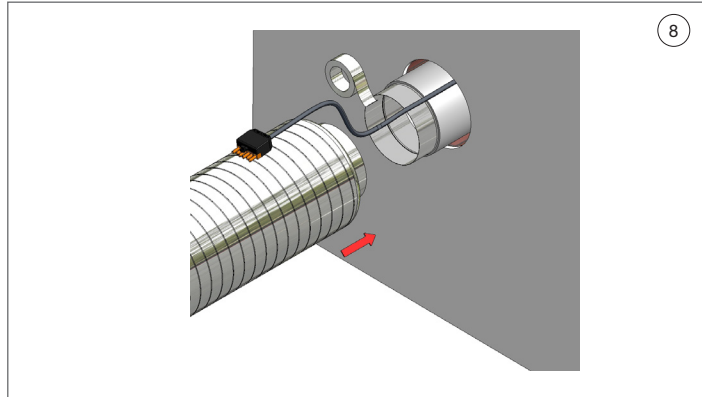
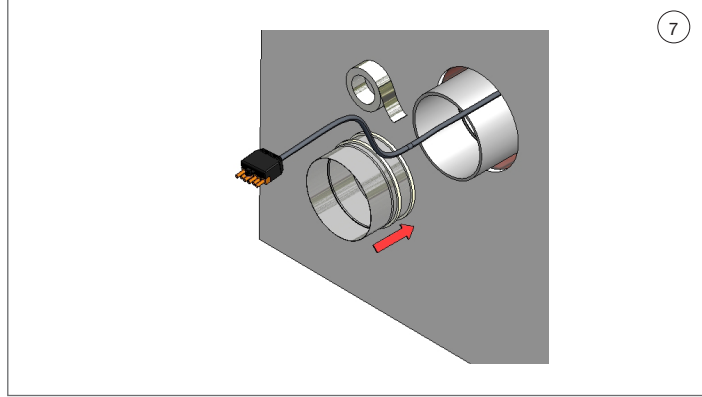
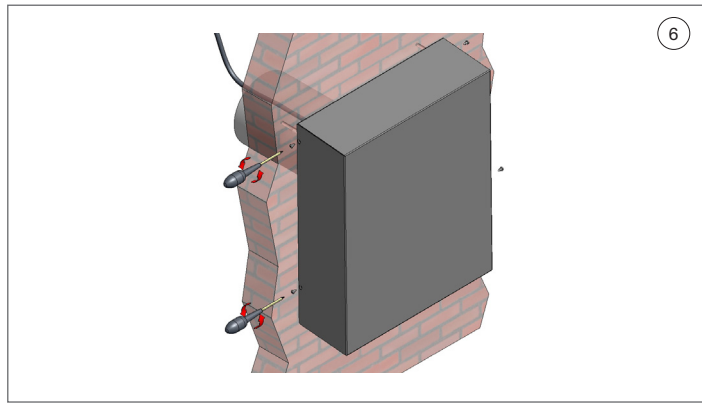
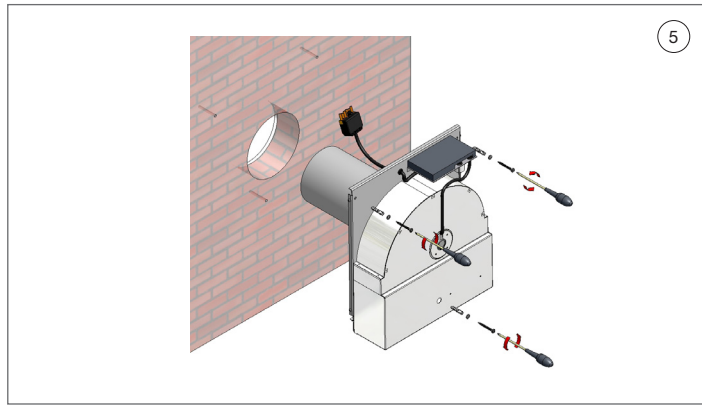
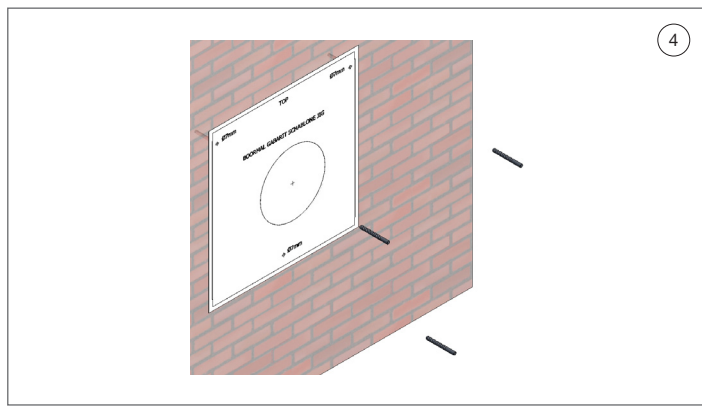
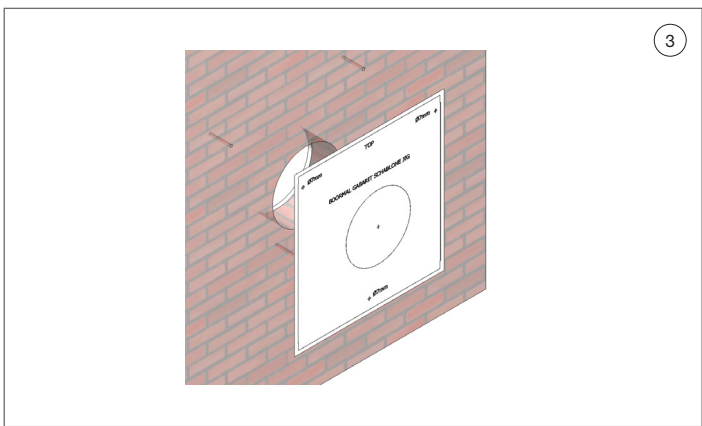
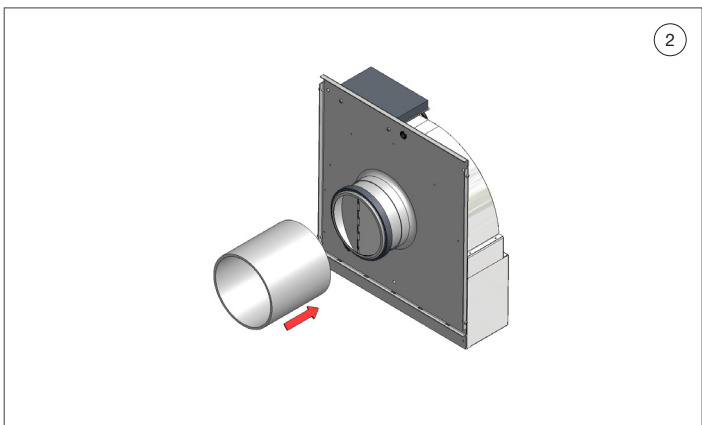
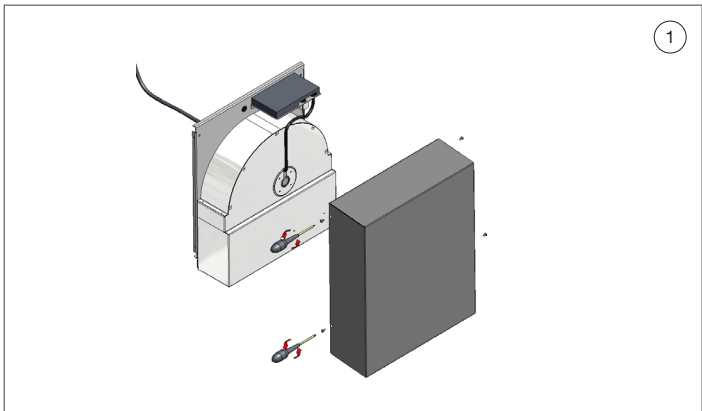

Lees aandachtig deze instructies vóór de installatie en ingebruikname van dit toestel. Het is aanbevolen om de installatie te laten uitvoeren door een bevoegd persoon. Voor schade die door niet voorschriftmatige of door verkeerde installatie veroorzaakt wordt, wijst de fabrikant elke vorm van aansprakelijkheid af. Controleer de staat van het toestel en het montagemateriaal zodra u ze uit de verpakking haalt. Neem het toestel met zorg uit de verpakking. Gebruik geen scherpe messen om de verpakking te openen.

- ① Verwijder de 4 blik- schroeven links en rechts aan de inox behuizing. Verwijder de behuizing van het geheel.
- ② Schuif de PVC buis op de motor inlaat.
- ③ Bevestig het boorkaliber op de gewenste plaats op de muur met indicatie TOP aan de bovenzijde.
- ④ Boor 3 gaten diameter 8 mm via het boorkaliber. Boor de ventilatiegat in de muur, diam. 180 mm.
- ⑤ Schroef de motor vast aan de muur met de 3 meegeleverde inox schroeven (6x50) met rondsels. Controleer zeker dat de ventilatieopening van de motor zich onderaan bevindt en dat het snoer met de PVC buis door het ventilatiegat is getrokken.
- ⑥ Schroef de inox behuizing terug vast aan de motor door middel van de 4 blik- schroeven. Plaats de behuizing met de ventilatieopening naar onder.
- ⑦ Schuif het verbindingstuk met diam. 150 mm met de zijde met de mousseboord in de PVC buis. Tape het verbindingstuk en de PVC buis samen met de Alu-tape.
- ⑧ Schuif de geluidsisolerende buis over het verbindingstuk. Tape de geluidsisolerende buis en verbindingstuk samen met de Alu-tape.

#### **ALGEMENE INSTALLATIE TIPS**

De afvoer moet goed worden verzorgd! Elke vermindering in diameter of fout in afvoer zal de capaciteit verminderen en het geluidsniveau verhogen.

- Verminder de afvoerdiameter niet
- Ga met de afvoer zo vlug mogelijk en met zo weinig mogelijk bochten naar buiten
- Maak zachte bochten
- Gebruik gladde, onbrandbare buizen, flexibele buizen maximaal uittrekken en op maat afsnijden
- Gebruik de ALU-folio kleefband 906.292 en klemband 906.291 voor luchtdichte verbindingen
- Gebruik Novy wanduitblaasklep 906.178
- Gebruik dakdoorvoer met voldoende capaciteit
- Er mag in geen geval worden aangesloten op een verwarmingsschouw, het moet een verluchtingsschouw zijn
- Platte buizen: oppervlakte platte buis moet even groot zijn  $\varnothing 150 \text{ mm} = 177 \text{ cm}^2$
- Voldoende luchttoevoer voorzien (aanvoeropening, rooster in raam of deur)

Veillez lire les instructions attentivement avant de procéder au montage de l'appareil. La mise en place de cet appareil doit être réalisée par un installateur qualifié. Le non-respect de cette condition entraîne la suppression de la garantie constructeur et tout recours en cas d'accident. Contrôlez l'état de l'appareil et des pièces de montage au déballage. Déballez l'appareil avec soin. Evitez d'utiliser des couteaux ou objets tranchants pour ouvrir l'emballage. Si l'appareil est endommagé, stoppez l'installation et contactez NOVY.

- ① Dévissez les 4 vis sur le côté gauche et droit du caisson en inox. Enlever le caisson.
- ② Glissez le tuyau en PVC sur l'entrée du moteur.
- ③ Placez le gabarit (mention TOP en haut) à l'endroit désiré sur le mur. Percer un trou de diamètre 180 mm.
- ④ Forez 3 trous de 8 mm de diamètre suivant les repères indiqués sur le gabarit.
- ⑤ Fixez le moteur au mur à l'aide des 3 vis en inox (6x50). Vérifier que l'évacuation soit orientée vers le bas et faire passer le câble électrique au travers du mur, le long du tuyau PVC.
- ⑥ Vissez à l'aide des 4 vis le caisson en inox sur le moteur (grille d'évacuation en dessous à gauche).
- ⑦ Insérez le raccord avec diamètre 150 mm côté mousse dans le tuyau PVC et fixez-le avec de l'adhésif aluminium.
- ⑧ Glissez le tuyau insonorisé sur le raccord et les solidariser avec de l'adhésif aluminium.

#### **CONSEILS D'INSTALLATION GENERALES**

L'évacuation doit se faire soigneusement! Assurez-vous du libre débouché à l'air: tout étranglement du tuyau d'évacuation est contre indiqué pour assurer un résultat optimal de rendement et de niveau sonore.

- Ne jamais réduire la section du tuyau
- L'évacuation doit être la plus courte et la plus directe possible
- Faites des coudes ouverts
- Utilisez des tuyaux lisses, ininflammables, étirer les tuyaux extensibles et couper sur mesure
- Veillez à ce que votre raccordement soit hermétique : utiliser l'adhésif alu 906.292 et collier de serrage 906.291 (Ø 150 mm)
- Utilisez le clapet de façade 906.178
- Utilisez une sortie toiture avec un débit suffisant
- N'utilisez jamais un conduit déjà en service pour une autre fonction, seul le raccordement sur un conduit d'aération est possible
- la surface du tuyau rectangulaire doit être équivalente à celle d'un tuyau Ø 150 mm = 177 cm<sup>2</sup>
- Prévoir une entrée d'air ipv de la ventilation (conduit d'aération, grille dans porte ou fenêtre)

Lesen Sie diese Anleitung vor der Inbetriebnahme und Installation der Dunstabzugshaube aufmerksam durch. Die Anbringung von geschultem Personal durchführen lassen. Für Schäden, die durch nicht vorschriftsgemäße oder unsachgemäße Anbringung verursacht werden, lehnt der Hersteller jegliche Haftung ab. Kontrollieren Sie den Zustand des Geräts und Montage Material beim Herausnehmen aus der Verpackung. Nehmen Sie die Haube vorsichtig aus der Verpackung. Benutzen Sie dazu bitte kein Messer oder andere scharfe Gegenstände. Installieren Sie das Gerät nicht im Falle der etwaigen Beschädigung und wenden Sie sich an Novy.

- ① 4 Schrauben links und rechts am Edelstahlgehäuse lösen. Gehäuse abnehmen.
- ② PVC-Rohr auf Motoreinlass schieben.
- ③ Bohrschablone am gewünschten Platz an der Wand (TOP zeigt nach oben) befestigen.
- ④ 3 Löcher mit Durchmesser 8 mm mithilfe der Bohrschablone bohren. Lüftungsloch in Wand bohren Durchmesser 180 mm.
- ⑤ Motor an der Wand mit den 3 mitgelieferten Edelstahlschrauben (6x50) mit Beilagscheiben festschrauben. Vergewissern Sie sich, dass sich die Lüftungsöffnung des Motors unten befindet und dass das Kabel mit dem PVC-Rohr durch die Lüftungsöffnung gezogen wurde.
- ⑥ Edelstahlgehäuse mit 4 Schrauben erneut an Motor festschrauben. Gehäuse mit Lüftungsöffnung nach unten platzieren.
- ⑦ Verbindungsstück 150 mm Durchmesser mit der Seite des Schaumstoffrands in PVC-Rohr schieben. Verbindungsstück mit Alu-Klebeband an PVC-Rohr kleben.
- ⑧ Geräuschkämmendes Rohr über Verbindungsstück schieben. Verbindungsstück mit Alu-Klebeband an Geräuschkämmendes Rohr kleben.

#### **ALLGEMEINE MONTAGE TIPS**

Der Abfluss soll gut gesichert werden! Je minder den Abfluss gebremst wird, desto größer ist der Debit und also auch der Nutzeffekt Ihrer Dunstabzugshaube.

- Verringern Sie die Auslaßsektion nicht
- Halten Sie den Abstand vom Abzugsrohr zur Dunstabzugshaube möglichst kurz
- Verwenden Sie nur glatte Rohre oder Leitungen aus unbrennbarem Material
- Scharfe Knie vermeiden
- Verwenden Sie für den Anschluss des Abzugsrohrs das ALU-Klebeband 906.292 und Schlauchschelle 906.291 (Ø 150 mm)
- Wandaustrittsklappe NOVY 906.178 verwenden
- Der Anschluss darf nur an einen Abluftkamin, an den keine anderen Heizgeräte angeschlossen sind, erfolgen





NOVY nv behoudt zich het recht voor te allen tijde en zonder voorbehoud de constructie en de prijzen van haar producten te wijzigen.

NOVY SA se réserve le droit de modifier en tout temps et sans préavis la construction et les prix de ses produits.

Die AG NOVY behält sich das Recht vor, zu jeder Zeit und ohne Vorbehalt, die Konstruktion und die Preise ihrer Produkte zu ändern.

NOVY nv  
Noordlaan 6  
B - 8520 KUURNE  
Tel. 056/36.51.00 - Fax 056/35.32.51  
E-mail : [novy@novy.be](mailto:novy@novy.be)  
<http://www.novy.be>

France Tél: 0320.940662  
Deutschland - Kruse Design Tel: 0511.542077

ref M445999 A